

**Luft-Heizgeräte**  
**Air Heaters**  
**Chauffages à air**  
**Riscaldatori ad aria**  
**Luftvärmare**

**Ersatzteil-Liste**  
**Spare parts list**  
**Pièces de rechange**  
**Parti di ricambio**  
**Reservdelistsa**

## **Air Top 18 D**

(Diesel / Diesel / Gas-oil / Gasolio / Diesel)

## **HL 18 B**

(Benzin / Petrol / Essence / Benzina / Bensen)

## **HL 18 D**

(Diesel / Diesel / Gas-oil / Gasolio / Diesel)

(Teillast)  
(Reduced Heat)  
(Régime partiel)  
(Potenza ridotta)  
(Dellast)

## **HL 18 D**

(Diesel / Diesel / Gas-oil / Gasolio / Diesel)

## **Air Top 18 D (TRS)**

## **HL 18 D (TRS)**

(Diesel / Diesel / Gas-oil / Gasolio / Diesel)

Heizgerät Heater Appareil Riscaldatore Värmare	Bild/fig. 1 + 2
Dosierpumpe, Steuergerät, elektrische Teile Dosing pump, control unit, electrical accessories Pompe doseur, boîtier de commande, accessoires électriques Pompa combustibile, centralina, accessori elettrici Doseringspump, automatik, elektriska tillbehör	Bild/fig. 3 + 4
Montageteile Mounting parts Pièces de montage Parti di montaggio Mekaniska tillbehör	Bild/fig. 5
Teile zum Brennstoffsystem Parts of fuel supply Pièces afférentes au alimentation en combustible Parti al circuito di alimentazione combustibile Delar för bränslesystem	Bild/fig. 5
Teile zum Brennluftsystem Parts of combustion air system Pièces afférentes au système d'air comburant Parti al sistema aria comburente Delar för förbränningsluft-system	Bild/fig. 5
Teile zum Abgassystem Parts of exhaust system Pièces afférentes au système d'échappement Parti al circuito fumi di scarico Delar för avgassystemet	Bild/fig. 5
Teile zum Heizluftsystem Parts of warm air system Pièces afférentes au système de chauffage Parti al sistema aria riscaldamentoo Delar för varmluftsystem	Bild/fig. 6
Sonderausführung VW Special versions VW Versions spéciales VW Versioni speciali VW Specialutförande VW	Bild/fig. 7
Umrüstung auf TRS Conversion for TRS Conversion pour TRS Modifica in versione TRS Ombyggnad till TRS	Bild/fig. 8
Normteile, Dichtmittel Standard parts, sealing material Pièces normalisées, matériaux à joints Particolari standard, materiale sigillante Standarddelar, tätningsmaterial	Seite/page/page/pag./sid 20

weitere Zubehörteile  
siehe Zubehör-Katalog  
for additional accessory parts  
refer to the accessories catalogue  
pour d'autres accessoires consulter  
le catalogue d'accessoires  
per altri accessori  
consultare il catalogo relativo  
flera tillbehördelar  
se tillbehörkatalog

fig. 1 - 6	Air Top 18 D.21	Diesel	12 V	mit Glühstift	Vollast/Teillast
fig. 1 - 6	Air Top 18 D.20	Diesel	24 V	mit Glühstift	Vollast/Teillast
fig. 1 - 6	Air Top 18 D.23	Diesel	12 V	mit Glühstift	Vollast/Teillast
fig. 1 - 6	Air Top 18 D.24	Diesel	24 V	mit Glühstift	Vollast/Teillast
fig. 1 - 7	HL 18 B.61	Benzin	12 V	mit Glühkerze	Vollast
fig. 1 - 6	HL 18 D.01	Diesel	12 V	mit Glühkerze	Vollast
fig. 1 - 6	HL 18 D.03	Diesel	24 V	mit Glühkerze	Vollast
fig. 1 - 7	HL 18 B.61	Benzin	12 V	mit Glühkerze	Vollast <b>VW</b>
fig. 1 - 7	HL 18 D.01	Diesel	12 V	mit Glühkerze	Vollast <b>VW</b>
fig. 1 - 6 + 8	HL 18 TRS	Diesel	24 V	mit Glühkerze	Vollast/Teillast

Ersatz-Heizgeräte siehe Seite 4  
Replacement heaters see page 4  
Remplacement appareils voir page 4  
Riscaldatori di ricambio ved. pag. 4  
Reserv-värmaren se sida 4

Spalte Pos.:	WT = Wiederholteil
Spalte A/N:	Damit zur Vorgängerausgabe ersichtlich wird, welche Teile geändert und neu hinzugekommen sind, werden sie hier angezeigt mit: A = Änderung      N = Neuteil
Spalte Benennung:	Nach rechts eingerückte Teile bzw. Untergruppen (durch Punkte markiert) sind in den um einen Punkt weniger eingerückten Baugruppen enthalten.  Beispiel: Brennstoffpumpe      = Hauptgruppe • Magnetventil      = Untergruppe von Hauptgruppe • •Runddichtring      = Einzelteil von Untergruppe
Spannungsabhängige Teile sind gekennzeichnet:	12 Volt mit rotem Schild oder Punkt 24 Volt mit grünem Schild oder Punkt
Column Item:	WT = This part has been mentioned previously.
Column A/N:	Indicates which parts are modified, which parts are new: A = modification      N = new part
Column Description:	Sub-assemblies or components (marked by a point) – offset to the right – are contained in the assembly which is offset one point less.  Example: fuel pump      = assembly • solenoid valve      = sub-assembly • •gasket      = component
The parts dependent on voltage are marked:	12 Volt with red label or dot 24 Volt with green label or dot
Abréviation:	WT = pièce répétée
Séparation A/N:	Afin de mettre en évidence les nouvelles pièces et les pièces transformées, vous trouverez le repère suivant: A = transformation      N = nouvelles pièces
Désignation abrégée:	Les sous-ensembles marqués par points sont inclus dans les pièces les précédant et étant précédés d'un nombre de points inférieurs ou d'aucun point.  Exemple: pompe à combustible      = pièce principale • électrovanne      = sous-ensemble inclus dans la pompe à combustible • •joint torique      = inclus dans l'électrovanne
Pièces différentes selon tension 12 ou 24volts:	12 volts avec inscription rouge ou point rouge 24 volts avec inscription verte ou point vert
Colonna pos.:	WT = pezzo ripetuto
Colonna A/N:	Per evidenziare quali sono i particolari modificati e quali quelli aggiunti rispetto alla precedente edizione, gli stessi vengono così contraddistinti: A = modificato      N = aggiunto
Colonna denominazione:	Le parti spostate verso destra ovv. i sottogruppi (contrassegnati con punti) sono contenuti nei gruppi immediatamente sovrastanti arretrati di un posto.  Esempio: pompa combustibile      = gruppo principale • elettrovalvola      = sottogruppo del gruppo principale • •guarnizione      = pezzo singolo del sottogruppo
I particolari elettrici sono contrassegnati con:	12 V: contrassegno rosso (targhetta opp. punto) 24 V: contrassegno verde (targhetta opp. punto)
Rad, pos.:	WT = Återkommande detalj
Rad, A/N:	För att enkelt kunna se vilka delar som ändrats eller tillkommit från tidigare utgåva, markeras detta här: A = ändring      N = ny detalj
Rad, benämning:	De till höger upptagna delarna respektive undergrupper (markerad med punkter) ingår i de med "en punkt" mindre nämnda grupper.  Exempel: bränslepump      = huvudgrupp • magnetventil      = undergrupp till huvudgrupp • •o-ring      = enskild detalj till undergrupp
Spänningskännande delar är märkta:	12 volt med röd skylt alt punkt 24 volt med grön skylt alt punkt

Pos. Item Repère Pos. Pos.	Stück Quantity Nombre Pezzi Antal			Bestell-Nr. Part no. Référence No. di. cat. Best. nr.	A / N	Benennung	Description Désignation	Denominazione Benämning	Bemerkungen Remarks Remarques Note Anmärkning
	Air Top 18 D	HL 18 B	D						
1 no fig.	x			267 87A		<b>Ersatz-Heizgerät 12 V Air Top 18 D.21</b>	replacement heater remplacement appareil	riscaldatore di ricambio reserv-värmaren	
1 no fig.	x			263 57A		<b>Ersatz-Heizgerät 24 V Air Top 18 D.20</b>	replacement heater remplacement appareil	riscaldatore di ricambio reserv-värmaren	
1 no fig.	x			335 86A		<b>Ersatz-Heizgerät 12 V Air Top 18 D.23</b>	replacement heater remplacement appareil	riscaldatore di ricambio reserv-värmaren	
1 no fig.	x			335 89A		<b>Ersatz-Heizgerät 24 V Air Top 18 D.24</b>	replacement heater remplacement appareil	riscaldatore di ricambio reserv-värmaren	
2 no fig.		x		462 985		<b>Ersatz-Heizgerät 12 V HL 18 B.61</b>	replacement heater remplacement appareil	riscaldatore di ricambio reserv-värmaren	
3 no fig.			x	429 473		<b>Ersatz-Heizgerät 12 V HL 18 D.01</b>	replacement heater remplacement appareil	riscaldatore di ricambio reserv-värmaren	
3 no fig.			x	207 81A		<b>Ersatz-Heizgerät 24 V HL 18 D.03</b>	replacement heater remplacement appareil	riscaldatore di ricambio reserv-värmaren	
4	1			298 86A		<b>Glühstift 12 V</b>	glow pins pointe de préchauffage	punta di preriscaldamento glödstift	
5	1			267 51A		<b>Glühstift 24V</b>	glow pins pointe de préchauffage	punta di preriscaldamento glödstift	
6		1	1	479 594		<b>Glühkerze 12 V</b>	glow plug bougie à incandescence	candela glödstift	.01/.61
7			1	157 915		<b>Glühkerze 24V</b>	glow plug bougie à incandescence	candela glödstift	.03
8	1	1	1	117 704		<b>Flammwächter</b> Kabelfarbe: orange-grün	flame detector cable colours: orange-green cellule photoélectrique couleur de câble: orange-vert	fotoresistenza colore cavo: arancio-verde flamvakt kabelfärg:orange-grön	
9	1	1	1	443 123		<b>• Runddichtring 5 x 1</b>	gasket ring joint	guarnizione o-ring	
10	1	1	1	439 851		<b>Haube Ø 55</b>	hood embout	riduttore insugningshuv	
11	1	1	1	466 409		<b>Haube Ø 55</b>	hood embout	riduttore insugningshuv	
12	1			279 48A		<b>Schalenhälfte oben silber</b>	top case half silver enveloppe supérieure argent	involucro esterno metà superiore argento mantel överdel silver	
13		1	1	443 816		<b>Schalenhälfte oben schwarz</b>	top case half black enveloppe supérieure noir	involucro esterno metà superiore nero mantel överdel svart	
14	1			279 47A		<b>Schalenhälfte unten silber</b>	bottom case half silver enveloppe inférieure argent	involucro esterno metà inferiore argento mantel underdel silver	
15		1	1	462 144		<b>Schalenhälfte unten schwarz</b>	bottom case half black enveloppe inférieure noir	involucro esterno metà inferiore nero mantel underdel svart	
16-29									

### Air Top 18 D / HL 18 B / HL 18 D – fig.1

Normteile ab Pos. 100 siehe Seite 22  
Standard parts from item no. 100 see page 22  
Les pièces normalisées à partir du repère no. 100 voir page 22  
Per i particolari standard a partire dalla pos. 100 vedere pag. 22  
Standarddelar från pos. 100 se sidan 22

Kabelbäume siehe fig. 4, 7, 8, 9  
electrical harness see fig. 4, 7, 8, 9  
faisceau de câbles voir fig. 4, 7, 8, 9  
fascio cavi v. fig. 4, 7, 8, 9  
intern kabelhåvör se fig. 4, 7, 8, 9

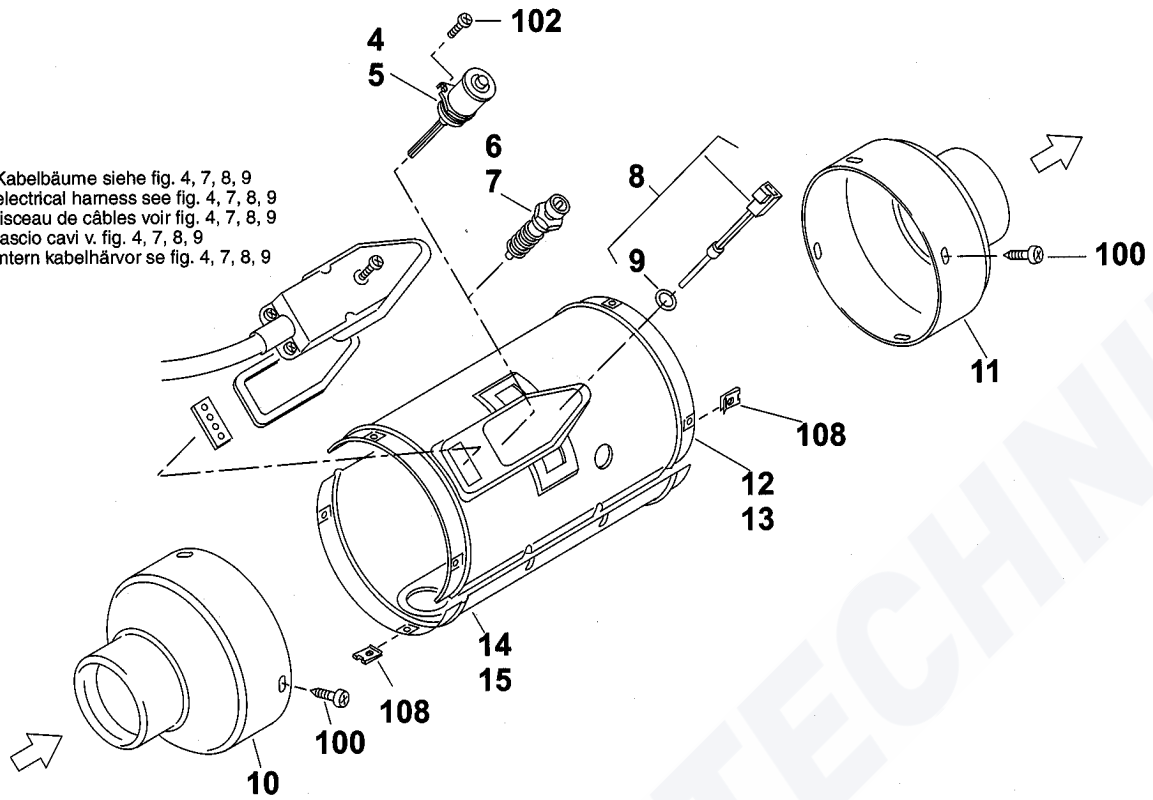

Pos. Item Repère Pos. Pos.	Stück Quantity Nombre Pezzi Antal			Bestell-Nr. Part no. Référence No. di. cat. Best. nr.	A / N	Benennung	Description Désignation	Denominazione Benämning	Bemerkungen Remarks Remarques Note Anmärkning
	Air Top 18 D	HL 18 B	D						
30	2	2	2	114 480		<b>Schelle</b>	clamp platine de fixation	fascetta klamma	
31	1	1	1	461 466		<b>Stecker-Oberteil 4-polig</b>	connector-plug prise mâle - supérieure	spina - parte superiore kontaktdon - överdel	
32	1	1	1	465 488		<b>Antrieb ausgewuchtet 12 V</b>	drive balanced ensemble mécanique équilibré	gruppo bruciatore bilanciato driftsaggregat kompl.	
32	1		1	465 496		<b>Antrieb ausgewuchtet 24 V</b>	drive balanced ensemble mécanique équilibré	gruppo bruciatore bilanciato driftsaggregat kompl.	
33	1	1	1	461 474		<b>• Stecker-Unterteil</b>	connector-clamp prise mâle - inférieure	spina - parte inferiore kontaktdon - underdel	
34		1		465 526		<b>Brennstoffanschluß mit Verdränger</b>	fuel pipe connection with fuel pipe insert raccord de combustible avec refoulement	attacco tubo combustibile con tubetto di riduzione bränsleanslutning med prussel	<b>Benzin</b>
35	1		1	465 518		<b>Brennstoffanschluß ohne Verdränger</b>	fuel pipe connection without fuel pipe insert raccord de combustible sans refoulement	attacco tubo combustibile senza tubetto di riduzione bränsleanslutning utan prussel	<b>Diesel</b>
no fig.	1			378 22A		<b>Brennstoffanschluß ohne Verdränger</b>	fuel pipe connection without fuel pipe insert raccord de combustible sans refoulement	attacco tubo combustibile senza tubetto di riduzione bränsleanslutning utan prussel	<b>Diesel Air Top 18.23/24</b>
36		1		117 823		<b>Vliese (Benzin)</b>	burner matting (petrol) rondelle (essence)	feltro (benzina) förångningsskiva (bensin)	
37	1		1	117 827		<b>Vlies (Diesel)</b>	burner matting (diesel) rondelle (diesel)	feltro (gasolio) förångningsskiva (diesel)	
no fig.	1			376 90A		<b>Vlies (Diesel)</b>	burner matting (diesel) rondelle (diesel)	feltro (gasolio) förångningsskiva (diesel)	<b>Air Top 18.23/24</b>
38	1	1	1	440 191		<b>Gummitülle</b>	rubber grommet joint en caoutchouc	collare di tenuta gummitätning	
39	1	1	1	975 43A *	A	<b>Wärmeübertrager (Beutel)</b>	heat exchanger échangeur de chaleur	scambiatore di calore värmeväxlare	Ersatz für 212 37A replacement for 212 37A remplacement pour 212 37A sostituisce il 212 37A ersätter för 212 37A
						eingebaut bei: / installed at: / monté pour: / montato con: / monterad vid: HL 18 D/12 V ab Fabr. Nr. 117203; HL 18 D/24 V ab Fabr. Nr. 127150; HL 18 B/12V ab Fabr. Nr. 157701			
40	1	1	1	219 74A	A	<b>• Temperaturbegrenzer mit Schalter</b>	overheat protection with switch limiteur de température avec interrupteur	limitatore termico con interruttore återställningsbart överhettningsskydd med strömställare	<b>INFO 195b</b>
						mit Scheiben (Viton): with washers:	für Wärmeübertrager 122 967 for heat exchanger 122 967		
						mit Fächerscheiben (Metall) with locking washers:	für Wärmeübertrager 975 43A for heat exchanger 975 43A		
41	1	1	1	854 83A	A	<b>•• Microschalter</b>	switch interrupteur	interruttore strömställare	
42	1	1	1	468 991	A	<b>•• Membrantülle für Bohrung Ø 22</b>	diaphragm grommet for drill hole Ø 22 obturateur Ø 22	tappo a membrana per foro Ø 22 membrantätning för hål Ø 22	
43		1	1	130 77C *		<b>Gehäuse</b>	housing habillage	supporto gruppo bruciatore hus	
44	1	1	1	212 51A		<b>Runddichtring 69,57x1,78</b>	gasket ring joint	guarnizione anulare o-ring	eingebaut bei: / installed at: monté pour: / montato con: / monterad vid: HL 18 D/12 V ab Fabr. Nr. 117203 HL 18 D/24 V ab Fabr. Nr. 127150 HL 18 B/12V ab Fabr. Nr. 157701

\* Die Vorgänger des Wärmeübertragers und des Gehäuses sind **nur** durch den **Umrüstsatz 204 58A** ersetzbar.

Es ist unbedingt die INFO296 zu beachten.

The predecessors of the heat exchanger and housing can **only** be replaced by **conversion kit 204 58A**.

It is essential to note INFO 296.

Les prédécesseurs du transmetteur thermique et du boîtier **ne** peuvent être remplacés que par le **kit de transformation 204 58A**.

On observera impérativement l'INFO 296.

I predecessori dello scambiatore di calore e del supporto gruppo bruciatore sono sostituibili soltanto con il **kit de transformation 204 58A**.

E' assolutamente necessario seguire l'informazione 296.

Tidigarevärmeöverförare och tidigare kåpor kan bara ersättas genom **ombyggnadssatsen 204 58A**.

Det är absolut nödvändigt att lägga märke till INFO 296.

### Air Top 18 D / HL 18 B / HL 18 D – fig.2

Normteile ab Pos. 100 siehe Seite 22  
 Standard parts from item no. 100 see page 22  
 Les pièces normalisées à partir du repère no. 100 voir page 22  
 Per i particolari standard a partire dalla pos. 100 vedere pag. 22  
 Standarddelar f o m pos. 100 se sidan 22

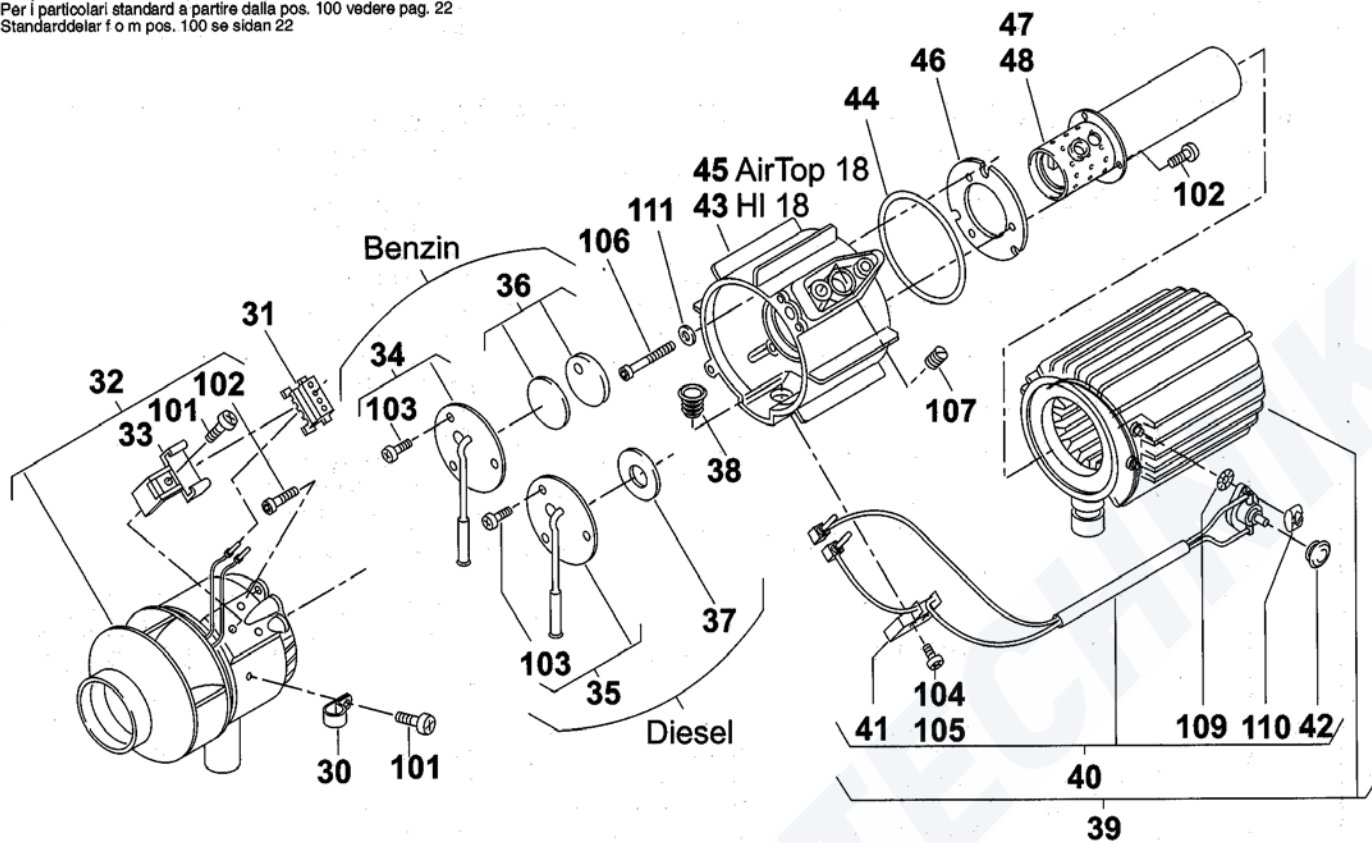

Pos. Item Repère Pos. Pos.	Stück Quantity Nombre Pezzi Antal			Bestell-Nr. Part no. Référence No. di. cat. Best. nr.	A / N	Benennung	Description Désignation	Denominazione Benämning	Bemerkungen Remarks Remarques Note Anmärkning
	Air Top 18 D	HL 18 B	HL 18 D						
45	1			243 36B		<b>Gehäuse</b>	housing habillage	supporto gruppo bruciatore hus	
46	1	1	1	115 379		<b>Dichtung</b> a.Ø 69	gasket joint	guarnizione packing	
47	1	1	1	443 80E		<b>Brennrohr</b>	burner tube chambre de combustion	camera di combustione brännarrör	
no fig.	1			400 70A		<b>Brennrohr</b>	burner tube chambre de combustion	camera di combustione brännarrör	<b>Diesel</b> , Air Top 18.23/24

Pos. Item Repère Pos. Pos.	Stück Quantity Nombre Pezzi Antal			Bestell-Nr. Part no. Référence No. di. cat. Best. nr.	A / N	Benennung  Description Désignation	Denominazione Benämning	Bemerkungen Remarqs Note Anmärkning	
	Air Top 18 D	HL 18 B	D						
<b>Elektrische Teile / Electrical accessories / Accessoires électriques / Accessori elettrici / Elektriska tillbehör</b>									
1	1			851 06B		<b>Dosierpumpe 12 V</b> DP 30	dosing pump pompe doseur	pompa combustibile doseringspump	
2	1			851 05B		<b>Dosierpumpe 24 V</b> DP 30	dosing pump pompe doseur	pompa combustibile doseringspump	
3	1	1	1	825 53A		<b>Dosierpumpe 12 V</b>	dosing pump pompe doseur	pompa combustibile doseringspump	
4	1		1	479 01A		<b>Dosierpumpe 24 V</b>	dosing pump pompe doseur	pompa combustibile doseringspump	
5	1	1	1	478 814		<b>Membrandämpfer</b>	membran damper amortisseur à membrane	ammortizzatore a membrana membrandämpare	
6	1	1	1	214 99A		<b>Schelle</b> Ø 35	clamp collier	fascetta klämna	
7	x	x	x	462 543		<b>Gummipuffer M 6</b>	rubber anti-vibration mount silentbloc	antivibrante in gomma vibrationsdämpare	
zu Pos. 6 = 1 Stück, zu Pos. 8 = 2 Stück erforderlich / to item 6 = 1 quantity, to item 8 = 2 quantity will be required / pour rep. 6 = 1 nombre, pour rep. 8 = 2 nombres nécessaire / per pos. 6 = 1 pezzi, per pos. 8 = 2 pezzi necessario / för pos. 6 = 1 antal, för pos. 8 = 2 antal nödvändigt.									
8	1	1	1	255 149		<b>Spannschelle</b>	clamp collier de serrage	fascetta spännklamma	alternativ zu Pos. 6 alternative to Item 6 alternativement à la pos. 6 in alternativa alla pos. 6 alternativ till pos. 6
9	1	1	1	131 320		<b>Zwischenlage</b>	rubber mounting fourreau	spessore gummiband	
10-20									
21	1			263 17A		<b>Steuergerät 12 V</b> SG 1561 GS	electronic control unit boîtier de commande	centralina automatik	
22	1			241 89B		<b>Steuergerät 24 V</b> SG 1561 GS	electronic control unit boîtier de commande	centralina automatik	
23		1	1	156 97C		<b>Steuergerät 12 V</b> SG 1561 GT (Beutel) mit Adapter- kabelbaum 86926A ab / from 04/90	electronic control unit boîtier de commande	centralina automatik	
24		1	1	870 88A		<b>Steuergerät 12 V</b> SG 1561 GT	electronic control unit boîtier de commande	centralina automatik	
25			1	156 98C		<b>Steuergerät 24 V</b> SG 1561 GT (Beutel) mit Adapter- kabelbaum 86926A ab / from 04/90	electronic control unit (bag) with adapter-wiring harness 86926A boîtier de commande (sachet) avec adapteur- faisceau des câbles 86926A	centralina (sacchetto) con adattatore-fascio cavi 86926A automatik (sats) med adapter-kablage externt 86926A	
26			1	870 89A		<b>Steuergerät 24 V</b> SG 1561 GT	electronic control unit boîtier de commande	centralina automatik	
27		1	1	869 26A		<b>Adapterkabelbaum</b> ca. 130 lang	adapter-wiring harness adapteur-faisceau des câbles	adattore-fascio cavi adapter-kablage-externt	
Die Steuergeräte SG 1561 sind mit den dazugehörigen Ersatzteilen auf fig. 8 dargestellt. The SG 1561 control units are shown in fig. 8 with the associated spare parts. Les organes de commande SG 1561 sont représentés avec les pièces de rechange correspondantes dans fig. 8. Le centraline SG 1561 sono riportate con le parti di ricambio relative nella fig. 8. Styrordningarna SG 1561 tillsammans med tillhörande reservdelar visas i fig. 8.									
28	1	1	1	634 00A		<b>Vorwahluhr 12 V</b>	timer montre	timer digitalur	
29	1		1	633 99A		<b>Vorwahluhr 24 V</b>	timer montre	timer digitalur	
30	1	1	1	467 936		<b>Lampe 12 V</b>	light bulb ampoule	lampadina lampa	
31	1		1	469 009		<b>Lampe 24 V</b>	light bulb ampoule	lampadina lampa	
32		1	1	348 75A		<b>Raumthermostat 12 V</b> elektronisch	room thermostat thermostat d'ambiance	termostato ambiente rumstermostat	
Bei Austausch von Zweipunktraumthermostat (= 122742/122746) gegen Dreipunktraumthermostat (=34875A) bitte Adapterkabelbaum 34169A (= Pos. 16/fig. 4) mitbestellen. When exchanging the two-step room thermostat (=122742/122746) for a three-step room thermostat (=34875A) please include adapter cable harness 34169A (= pos. 16/fig. 4) in your order. En cas d'échange d'un thermostat à 2 positions (=122742/122746) pour un thermostat à 3 positions (=34875A) veuillez commander également la faisceau de câbles adaptateur 34169A (= pos. 16/fig.4). Nel sostituire il termostato a due tarature (=122742/122746) con il termostato a tre tarature (=34875A) ordinare cortesemente anche l'adattatore del fascio cavi 34169A (= pos. 16/fig. 4). Byter man ut en tvåpunktstermostat (= 122742/122746) mot en trepunktstermostat (= 34875A) bör man även beställa adapterkabelsträngen 34169A (= pos. 16/fig. 4).									
33	1	1	1	823 56A		<b>Fühler</b> Kabellänge ca. 5000	sensor capteur	sensor sensor	
34	1	1	1	709 48A	A	<b>Raumthermostat</b> mechanisch	room thermostat thermostat d'ambiance	termostato ambiente rumstermostat	Ersatz für / replacement for remplacement pour sostituisce il / ersätter för
35	1	1	1	114 051		<b>Schalter</b> Ventilation/Aus Vollast/Teillast	switch interrupteur	interruttore säkerhetsströmbrytare	



### Air Top 18 D / HL 18 B / HL 18 D – fig.3

Normteile ab Pos. 100 siehe Seite 22  
 Standard parts from Item no. 100 see page 22  
 Les pièces normalisées à partir du repère no. 100 voir page 22  
 Per i particolari standard a partire dalla pos. 100 vedere pag. 22  
 Standarddelar från pos. 100 se sidan 22

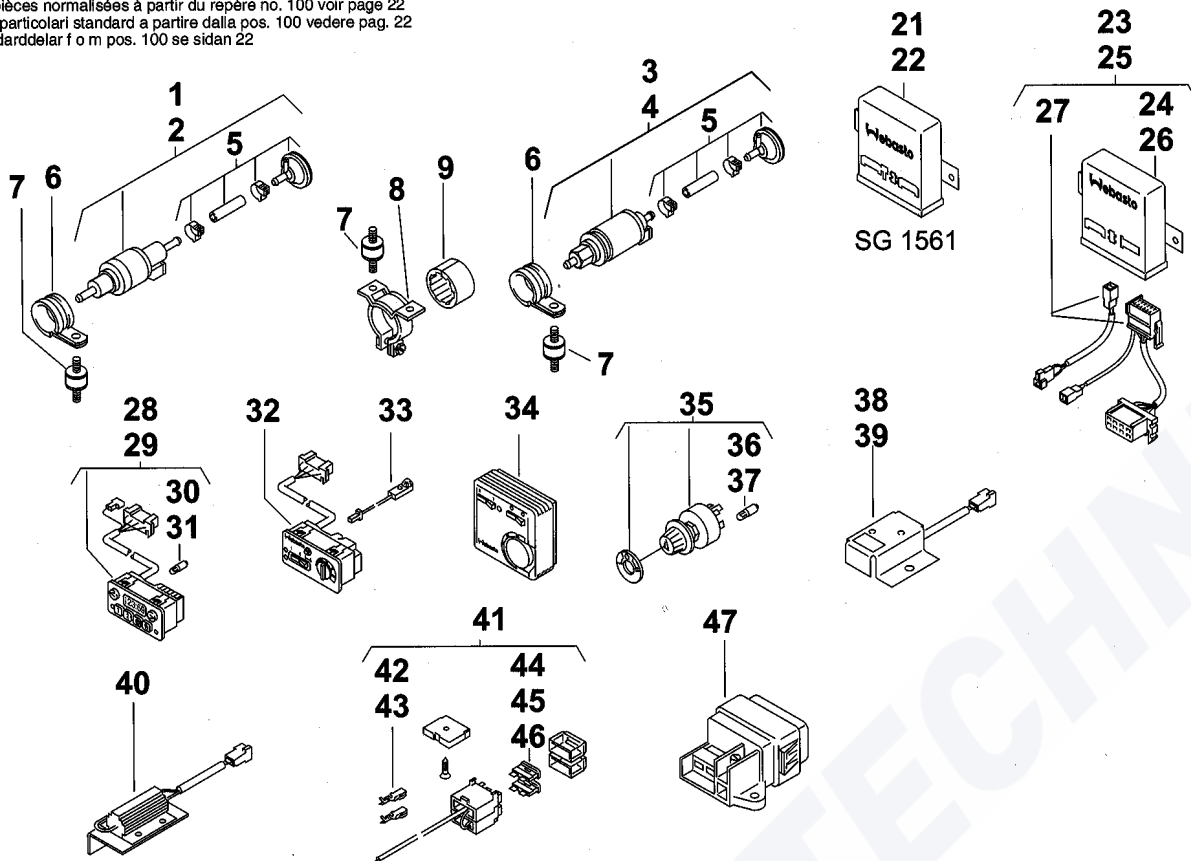

Pos. Item Repère Pos.	Stück Quantity Nombre Pezzi Antal			Bestell-Nr. Part no. Référence No. di. cat. Best. nr.	A / N	Benennung	Description Désignation	Denominazione Benämning	Bemerkungen Remarks Remarques Note Anmärkning
	Air Top 18 D	HL 18 B	HL 18 D						
36	1	1	1	638 73A	A	● Glassockellampe 12 V	light bulb ampoule	lampadina lampa	
37	1	1	1	638 74A	A	● Glassockellampe 24 V	light bulb ampoule	lampadina lampa	
38	1			210 73A	A	Widerstand mit Halter 12 V 2,9 Ohm, 20 W	resistance with stand résistance avec suppot	resistenza con supporto motstånd med hållare	
39	1			210 74A	A	Widerstand mit Halter 24 V 11,3 Ohm, 20 W	resistance with stand résistance avec suppot	resistenza con supporto motstånd med hållare	
40	1	1	1	122 773	A	Widerstand mit Halter 24 V 0,27 Ohm, 100 W	resistance with stand résistance avec suppot	resistenza con supporto motstånd med hållare	INFO 317
41	1	1	1	282 91A	A	Kabelbaum mit Sicherungshalter 2-fach	wiring harness with fuse holder faisceau des câbles avec support de fusible	fascio cavi con portafusibile kablage med säkringshållare	
42	2	2	2	282 72A	A	● Flachfederkontakt 1,0 - 2,5 mm <sup>2</sup>	flat spring contact contact à ressort à lame	contatto a molla piatta flat fjäderkontakt	
43	2	2	2	282 74A	A	● Flachfederkontakt 2,5 - 6,0 mm <sup>2</sup>	flat spring contact contact à ressort à lame	contatto a molla piatta flat fjäderkontakt	
44	1	1	1	103 737	A	● Flachsicherung 5 A hellbraun	flatfuse (light brown) fusible plat (brun clair)	fusibile piatto (marrone chiaro) flatsäkring (ljusbrun)	
45	1			249 81A	A	● Flachsicherung 15 A hellblau	flatfuse (light blue) fusible plat (bleu clair)	fusibile piatto (celeste) flatsäkring (ljusblå)	
46		1	1	103 745	A	● Flachsicherung 25 A weiß	flatfuse (white) fusible plat (blanc)	fusibile piatto (bianco) flatsäkring (vit)	
47	1	1	1	148 78A	A	Sicherungshalter 3-fach	fuse holder support de fusible	portafusibile säkringshållare	INFO 281

Pos. Item Repère Pos. Pos.	Stück Quantity Nombre Pezzi Antal			Bestell-Nr. Part no. Référence No. di. cat. Best. nr.	A / N	Benennung	Description Désignation	Denominazione Benämning	Bemerkungen Remarks Remarques Note Anmärkning
	Air Top 18	HL 18							
	D	B	D						
1	1			264 93A		<b>Kabelbaum mit Kappe</b> ca. 1600 lang	wiring harness faisceau des câbles	fascio cavi kablage-internt	
2		1	1	148 58A	A	<b>Kabelbaum mit Kappe</b>	wiring harness faisceau des câbles	fascio cavi kablage-internt	
3		1	1	667 46A	N	<b>Kabelbaum mit Kappe</b>	wiring harness faisceau des câbles	fascio cavi kablage-internt	Ersatz für / replacement for remplacement pour 148 58B sostituisce il / ersätter för
4	1	1	1	436 429		• <b>Dichtung</b>	gasket ring joint	guarnizione packing	
5	1	1	1	109 859		<b>Kabelbaum mit Kappe</b> ca. 500 lang	wiring harness faisceau des câbles	fascio cavi kablage-externt	für Schnellreparatur der Pos. 1 - 3 / for quick repair of item 1 - 3 / pour réparation rapide de pos. 1 - 3 per riparazione rapida della pos. 1 - 3 / för snabb reparation av pos. 1 - 3
6	1			266 67B		<b>Kabelbaum</b> ca. 6200 lang	wiring harness faisceau des câbles	fascio cavi kablage-externt	
7	1			118 935		<b>Kabelbaum</b> ca. 4500 lang	wiring harness faisceau des câbles	fascio cavi kablage-externt	.20
8	1			265 33B		<b>Kabelbaum</b> ca. 7000 lang	wiring harness faisceau des câbles	fascio cavi kablage-externt	
9	2			497 037		• <b>Flachfederkontakt</b> 2,8	flat spring contact contact à ressort à lame	contatto a molla piatta flat fjäderkontakt	
10		1	1	204 16A		<b>Kabelbaum</b> ca. 7000 lang	wiring harness faisceau des câbles	fascio cavi kablage-externt	
11	1			307 60A		<b>Adapter-Kabelbaum</b>	adapter-wiring harness adapteur-faisceau des câbles	adattore-fascio cavi adapter-kablage externt	Heizgerät-Testgerät heater-test unit appareil-testeur tester del riscaldatore testapparat för värmare  INFO 332
12	1			307 50A		<b>Kabelbaum</b> ca. 2000 lang	wiring harness faisceau des câbles	fascio cavi kablage-externt	
13	1			265 08A		• <b>Flachsteckergehäuse</b> 14-fach	plastic plug housing fiche de raccordement	portaspina maschio flatstifthus	
14	6			497 037		• <b>Flachfederkontakt</b> 2,8	flat spring contact contact à ressort à lame	contatto a molla piatta flat fjäderkontakt	
15	1	1	1	194 39A		<b>Stecker</b> (Beutel)	plugs prise mâle	spina kontaktdon	
16	1	1	1	341 69B		<b>Adapter-Kabelbaum</b>	adapter-wiring harness adapteur-faisceau des câbles	adattore-fascio cavi adapter-kablage-externt	Bei Austausch von Zweipunktthermostat (= 122742/122746) gegen Dreipunktthermostat (=34875A) ist dieser Adapterkabelbaum mitzuverwenden.  This adapter cable harness is to be used when the two-step room thermostat (=122742/122746) is exchanged for a three-step room thermostat (=34875A).  En cas d'échange d'un thermostat à 2 positions (=122742/122746) pour un thermostat à 3 positions (=34875A) il faut utiliser de faisceau de câbles adaptateur.  Nel sostituire il termostato a due tarature (=122742/122746) con il termostato a tre tarature (=34875A) va impiegato il seguente adattatore del fascio cavi.  Byter man ut en tvåpunktstermostat (= 122742/122746) mot en trepunktstermostat (= 34875A) måste man använda denna adapterkabelsträng.

Die Kabelbäume für die Steuergeräte SG 1561 sind auf fig. 7 dargestellt.  
The cable harnesses for control units SG 1561 are shown in fig. 7.  
Les harnais de câbles relatifs aux organes de commande SG 1561 sont représentés dans fig.7.  
I fasci cavi per le centraline SG 1561 sono riportati nella fig.7.  
Kabelhärvor för styrordningarna SG 1561 visas i fig. 7.

### Air Top 18 D / HL 18 B / HL 18 D – fig.4

Normteile ab Pos. 100 siehe Seite 22  
 Standard parts from item no. 100 see page 22  
 Les pièces normalisées à partir du repère no. 100 voir page 22  
 Per i particolari standard a partire dalla pos. 100 vedere pag. 22  
 Standarddelar för m pos. 100 se sidan 22

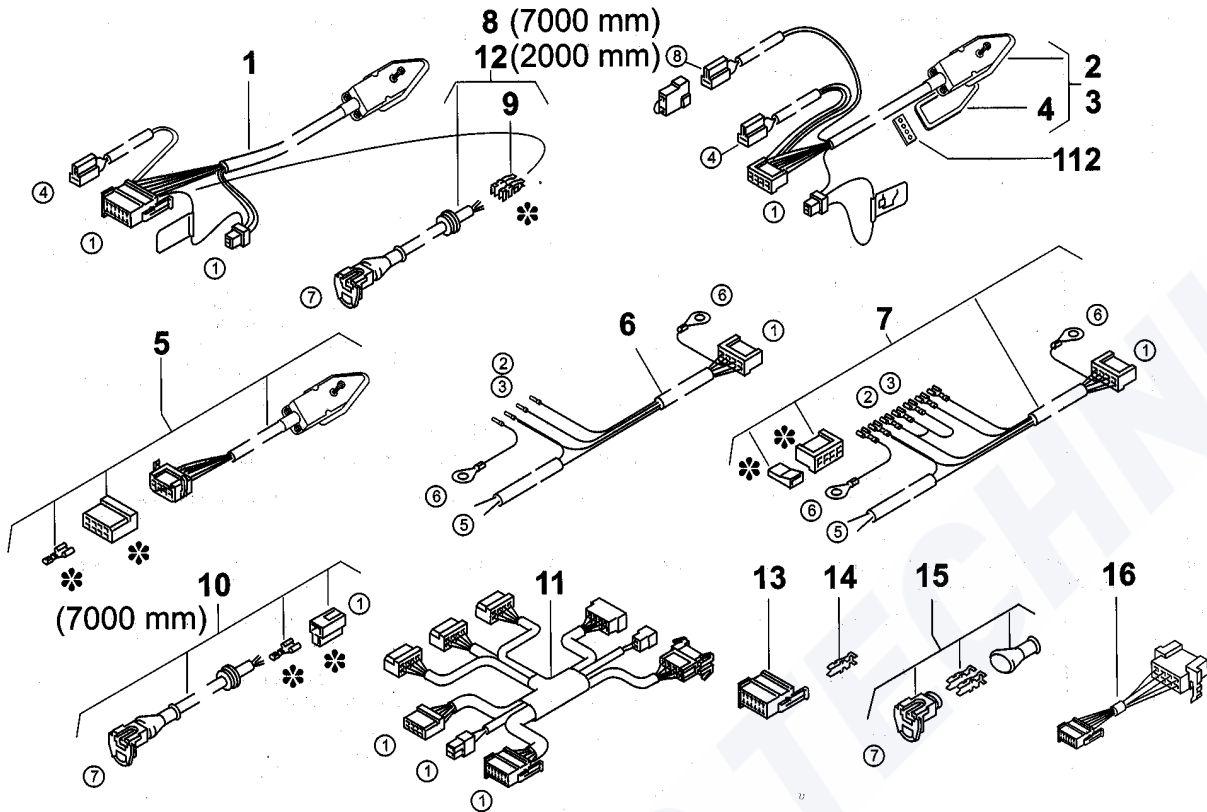

- |  |   |  |  |  |
|--|---|--|--|--|
| ① Steuergerät<br>control unit<br>boîtier de<br>commande<br>centralina<br>automatic | ② Vorwahluhr<br>timer<br>montre<br>timer<br>digitalur                               | ③ Raumthermostat elektronisch oder mechanisch oder Schalter<br>room thermostat electrical or mechanical or switch<br>thermostat d'ambiance électronique, ou mécanique ou interrupteur<br>termostato ambiente elettronico o meccanico o interruttore<br>rumstermostat elektron. eller mekaniskt eller säkerhetsstrombrytare | ④ Teillast - Widerstand<br>part-load - resistance<br>puissance réduite - résistance<br>potenza ridotta - resistenza<br>dellastdrift - motstånd   | ⑤ Sicherungshalter<br>fuse holder<br>support de fusible<br>portafusibile<br>säkringshållare                                |
| ⑥ Masse<br>earth return<br>mise à la masse<br>massa<br>till batteriminus           | ⑦ Dosierpumpe<br>dosing pump<br>pompe doseur<br>pompa combustibile<br>doseringspump | ⑧ bei 12 V: Leitungsbrücke<br>at 12 V: cable link<br>per 12 V: cavalier<br>con 12 V: ponte di conduzione<br>vid 12V: ledningsbrygga  | bei 24 V: Vorwiderstand für 24 V-Glühkerze<br>at 24 V: dropping resistor for 24 V-glow plug<br>per 24 V: résistance chuteuse pour 24 V-bougie à incandescence<br>con 24 V: resistenza chutrice per 24 V-candela<br>vid 24V: förkopplingsmotstånd för 24 V-glödstrift | * ist lose beigelegt<br>is enclosed unattached<br>est joint séparément<br>è allegato sciolto<br>medföljer i löst tillstånd |

Pos. Item Repère Pos. Pos.	Stück Quantity Nombre Pezzi Antal			Bestell-Nr. Part no. Référence No. di. cat. Best. nr.	A / N	Benennung	Description Désignation	Denominazione Benämning	Bemerkungen Remarks Remarques Note Anmärkning
	Air Top 18 D	HL 18 B	D						
<b>Montageteile / Mounting parts / Pièces de montage / Parti di montaggio / Mekaniska tillbehör</b>									
1	1	1	1	469 408	A	<b>Spannschelle</b> Ø 114	clamp collier de serrage	fascetta spännklamma	
2	1	1	1	499 056		<b>Ständer</b>	support support	supporto fästfot	
3	1	1	1	499 013		<b>• Feder</b>	spring ressort	molla fjäder	
4	1	1	1	434 094		<b>Dichtung</b>	mounting pad joint	guarnizione packning	
5	1	1	1	478 822		<b>Dichtungssatz</b> für Gerüstständer	sealing set for heater support kit d'étanchéité pour support	serie guarnizione per supporto riscaldatore packningssatz för aggregathållare	
6	1	1	1	492 833		<b>Ständerverschluß</b>	blanking piece for stand condamnation du support	tappi per supporto stativtäckplåt	
7 - 9						bei zeitweiligem Ausbau des Heizgerätes / in case of a temporary removal of the heater / pour démontage temporaire de l'appareil de chauffage / per smontaggio temporaneo dell'apparecchio / under tillfällig demonteringen av värmeapparaten			
<b>Teile zum Brennstoffsystem / Parts of fuel supply / Pièces afférentes au alimentation en combustible / Parti al circuito di alimentazione combustibile / Delar för bränslesystem</b>									
10	8	8	8	330 027		<b>Schlauchschelle</b> Ø 10	hose clamp collier de serrage	fascetta stringitubo slangklamma	
11	4	4	4	363 022		<b>Schlauchschelle</b> Ø 14	hose clamp collier de serrage	fascetta stringitubo slangklamma	
12	4	4	4	484 032		<b>Schlauchstück</b> i.Ø 4,5/a.Ø 10,5/50 lang	fuel hose tuyau	flessibile bränsleslang	
13	2	2	2	104 799		<b>Schlauchstück</b> i.Ø 7,5/a.Ø 13,5/60 lang	fuel hose tuyau	flessibile bränsleslang	
14	12	12	12	309 761		<b>Kabelbinder</b> 178 lang	cable clamp serre-câble	fermacavo buntband	
15	x	x	x	483 931		<b>Brennstoffschlauch</b> i.Ø 2/a.Ø 5	fuel hose tuyau de combustible	flessibile combustibile bränsleslang	Meterware / per metre/ au mètre / a metraggio / metervara
16	1	1	1	669 45A	A	<b>Brennstoffentnehmer</b> 8x5x8 Kunststoff	fuel extractor plastic prise de combustible synthétique	presa combustibile plastica bränsle T-rör plast	Ersatz für / replacement for remplacement pour 470 910 sostituisce il / ersätter för
17	1	1	1	487 171		<b>Kraftstoff-Filter</b>	fuel filter filtre à combustible	filtro del combustibile bränslefilter	
18-19									
<b>Teile zum Brennluftsystem / Parts of combustion air system / Pièces afférentes au système d'air comburant / Parti al sistema aria comburente / Delar för förbränningsluft-system</b>									
20	1	1	1	492 345		<b>Ansaugschalldämpfer</b> Anbausatz	air intake silencer mounting plate silencieux d'aspiration d'air groupe de pièces	silenziatore su aspirazione serie parti montaggio insugningsdämpare monteringsatts	
21									
22	1	1	1	377 52A		<b>Winkel Ø 22</b> Kunststoff	angle sortie coudée	gomito monteringsvinkel	
						nur für Ansaugseite verwendbar / use only for intake / utilisable seulement pour l'aspiration / da usare solo dal lato aspirazione / endast användbart till insugning			
23									
24	2	2	2	243 744		<b>Schlauchschelle</b> Ø 20 - 27	hose clamp collier de serrage	fascetta stringitubo slangklamma	
25	x	x	x	466 115		<b>Flex. Rohr</b> i.Ø 22 PAK	flexible hose tuyau flexible	tubo flessibile flexibel slang	Meterware / per metre/ au mètre / a metraggio / metervara
26	1	1	1	211 96B		<b>Druckausgleicher</b> Ø 22/22	pressure compensator compensateur de pression	compensatore di pressione tryckkärl	
						erforderlich bei Heizbetrieb während der Fahrt / required for heating operation during driving / requis pour l'operation de chauffage pendant la conduite du véhicule / necessario a ciclo di riscaldamento durante il moto / nödvändigt när värmesystemet är på under färden			
27	1		1	124 104		<b>Abgas-/Ansaug- durchführung</b> Ø 22/22	exhaust/ intake manifold passage gaz d'échappement/aspiration	manicotto passante scarico fumi/aspirazione avgasnings-/ insugningsgenomföring	INFO 259a
						für Boote / for boats / pour bateaux / per imbarcazioni / för båtar			
28-30									

**Air Top 18 D / HL 18 B / HL 18 D – fig.5**

Normteile ab Pos. 100 siehe Seite 22  
 Standard parts from item no. 100 see page 22  
 Les pièces normalisées à partir du repère no. 100 voir page 22  
 Per i particolari standard a partire dalla pos. 100 vedere pag. 22  
 Standarddelar f o m pos. 100 se sidan 22

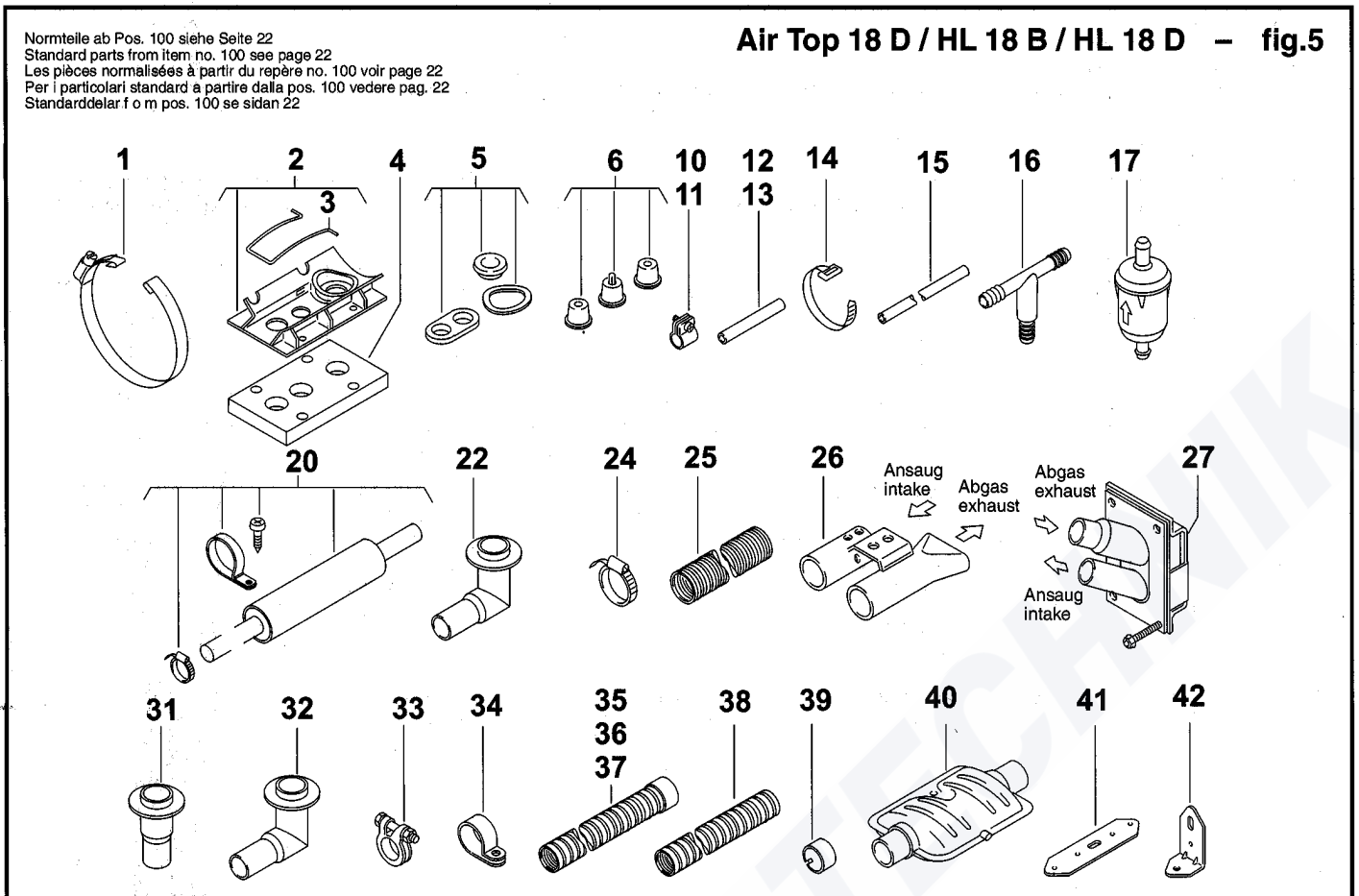

Pos. Item Repère Pos.	Stück Quantity Nombre Pezzi Antal	Bestell-Nr. Part no. Référence No. di. cat. Best. nr.	A / N	Benennung	Description Désignation	Denominazione Benämning	Bemerkungen Remarks Remarques Note Anmärkning
	Air Top 18 D	HL 18 B D					

**Teile zum Abgassystem / Parts of exhaust system / Pièces afférentes au système d'échappement / Parti al circuito fumi di scarico / Delar för avgassystemet**

31	1	1	1	474 932	<b>Abgasrohr</b> Stahl Ø 22	exhaust pipe tuyau d'échappement	tubo scarico fumi avgasslang	auch für Ansaug verwendbar also can be used for intake aussi utilisable pour l'aspiration utilizzabile anche per aspirazione även användbart till insugning
32	1	1		444 901	<b>Winkel</b> Stahl Ø 22	angle bracket support équerre	squadretta monteringsvinkel	
33	3	3	3	300 101	<b>Schlauchklemme</b> Ø 24 - 27	hose clamp collier de serrage	fascetta stringitubo avgasklamma	
34	2	2	2	405 256	<b>Rohrschelle</b> Ø 25	pipe clamp collier de serrage	fascetta di serraggio rörklamma	
35	1	1	1	451 126	<b>Flex. Rohr</b> 1200 lang i.Ø 22/a.Ø 26	exhaust pipe (flexible) tuyau flexible	tubo flessibile flexibel slang	
36	1	1	1	414 352	<b>Flex. Rohr</b> 500 lang i.Ø 22/a.Ø 26	exhaust pipe (flexible) tuyau flexible	tubo flessibile flexibel slang	
37	1	1	1	117 017	<b>Flex. Rohr</b> 800 lang i.Ø 22/a.Ø 26	exhaust pipe (flexible) tuyau flexible	tubo flessibile flexibel slang	
38	x	x	x	337 390	<b>Flex. Rohr</b> i.Ø 22/a.Ø 26	exhaust pipe (flexible) tuyau flexible	tubo flessibile flexibel slang	Meterware / per metre/ au mètre / a metraggio / metervara
39	1	1	1	240 48A	<b>Schutzkappe</b> Ø 26,3	exhaust pipe end capuchon de protection	cappuccio di protezione ändstycke	
40	1	1	1	208 44D	A <b>Abgasschalldämpfer</b> Ø 22	exhaust silencer silencieux d'échappement	marmitta avgasjuddämpare	
41	1	1	1	242 888	<b>Lochband</b>	mounting strip support plat	piastra forata monteringsjärn	
42	1	1	1	242 780	<b>Winkel</b>	angle bracket support équerre	squadretta monteringsvinkel	

Pos. Item Repère Pos. Pos.	Stück Quantity Nombre Pezzi Antal			Bestell-Nr. Part no. Référence No. di. cat. Best. nr.	A / N	Benennung	Description Désignation	Denominazione Benämning	Bemerkungen Remarks Remarques Note Anmärkning
	Air Top 18 D	HL 18 B	D						
<b>Teile zum Heizluftsystem / Parts of warm air system / Pièces afférentes au système de chauffage / Parti al sistema aria riscaldamento / Delar för varmluftsystem</b>									
1	2	2	2	466 352		<b>Schlauchschelle</b> Ø 50 - 70	hose clamp collier de serrage	fascetta stringitubo slangklamma	
2	1	1	1	429 562		<b>Schutzgitter</b> Ø 55	protective screen grille de protection	griglia di protezione skuddgaller	
3	1	1	1	101 404		<b>Heizluftkrümmer</b> Ø 55	hot air elbow collecteur d'air chaud	gomito aria riscaldamento varmluftkrök	
4	x	x	x	441 376		<b>Flex. Rohr PAK</b> Ø 55	flexible hose tuyau flexible	tubo flessibile flexibel slang	Meterware / per metre/ au mètre / a metraggio / metervara
5	1	1	1	495 972		<b>Ausströmer</b> Ø 55	air outlet distributeur	bocchetta luftmunstycke	
6	1	1	1	107 836		<b>Ausströmer</b> Ø 55	air outlet distributeur	bocchetta luftmunstycke	
7	1	1	1	492 884		<b>Wandstutzen</b> Ø 55	wall support raccordement mural	manicotto a parete väggmuft	

**Air Top 18 D / HL 18 B / HL 18 D – fig.6**

Normteile ab Pos. 100 siehe Seite 22  
Standard parts from item no. 100 see page 22  
Les pièces normalisées à partir du repère no. 100 voir page 22  
Per i particolari standard a partire dalla pos. 100 vedere pag. 22  
Standarddelar f o m pos. 100 se sidan 22

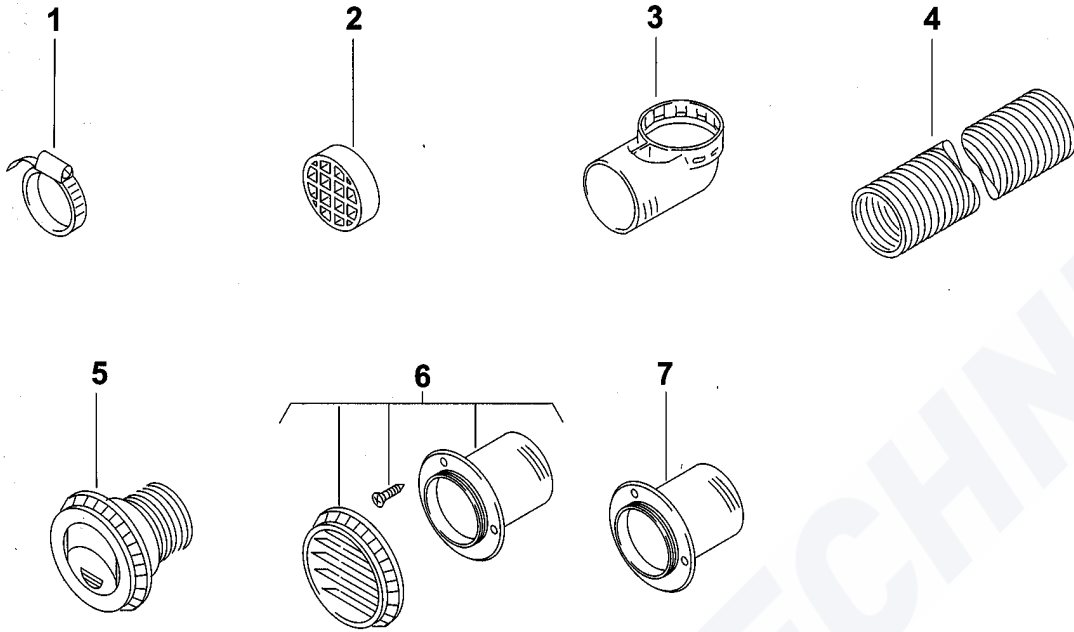

Pos. Item Repère Pos. Pos.	Stück Quantity Nombre Pezzi Antal HL 18 B D	Bestell-Nr. Part no. Référence No. di. cat. Best. nr.	A / N	Benennung	Description Désignation	Denominazione Benämning	Bemerkungen Remarks Remarques Note Anmärkning
HL 18 mit Steuergerät Pos. 1 und den dazugehörigen Ersatzteilen Pos. 2 - 8 HL 18 with control unit item and associated spare parts items 2 - 8. HL 18 avec organe de commande pos. 1, et les pièces de rechange, pos. 2 à 8, correspondantes. HL 18 con centralina pos. 1, parti di ricambio relative da pos. 2 a 8. HL 18 med styranordning pos. 1 och tillhörande reservdelar pos. 2 - 8.							
1	1	1	917 52A	<b>Steuergerät 12 V</b> SG 1561	electronic control unit organe de commande	centralina automatik	.01 mit Glühaktung, Teilast nicht möglich with glow pulsing, part load not possible avec préchauffage cadencé, régime partiel non possible con incandescenza a impulsi, potenza ridotta non possibile med glödtaktning, är delast ej möjlig
1	1	1	917 53A	<b>Steuergerät 24 V</b> SG 1561	electronic control unit organe de commande	centralina automatik	.03
2	1	1	466 301	<b>Widerstand</b>	resistor résistance	resistenza motstånd	
verwenden für 24 V-Anlagen ohne Glühaktung, jedoch mit 12 Volt-Glühkerze use for 24 V appliances without glow pulsing, with 12 V-glow plug utiliser uniquement pour les installations de 24 V sans préchauffage cadencé, avec 12 V-bougie à incandescence usare solo per impianti a 24 V senza incandescenza a impulsi, ma con candela 12 V användning får bara ske för 24 V anläggningar utan glödpulsering, med 12 V-glödstift							
3							
4	1	1	154 19A	<b>Kabelbaum mit Kappe</b> ca. 1600 lang	wiring harness faisceau des câbles	fascio cavi kablage-internt	nicht für Teilast verwendbar not for part load non seulement pour puissance réduite non per potenza ridotta inte användbart till dellastdrift
5	1	1	154 20A	<b>Kabelbaum mit Kappe</b> ca. 3600 lang	wiring harness faisceau des câbles	fascio cavi kablage-internt	
6	1	1	436 429	<b>• Dichtung</b>	gasket joint	guarnizione packing	
7	1	1	157 27A	<b>Kabelbaum</b> ca. 4500 lang	wiring harness faisceau des câbles	fascio cavi kablage-externt	
8	1	1	157 28A	<b>Kabelbaum</b> ca. 1200 lang	wiring harness faisceau des câbles	fascio cavi kablage-externt	
9	1	1	194 39A	<b>Bosch-Stecker</b>	plugs prise mâle	spina kontaktidon	
10	1	1	113 988	<b>Kabelbaum</b> ca. 100 lang	wiring harness faisceau des câbles	fascio cavi kablage-externt	
11	1	1	109 859	<b>Kabelbaum mit Kappe</b> ca. 500 lang	wiring harness with cap faisceau des câbles avec capot	fascio cavi con connettore kablage	
für Schnellreparatur der Pos. 4 + 5 / for quick repair of item 4 + 5 / pour réparation rapide de pos. 4 + 5 per riparazione rapida della pos. 4 + 5 / för snabb reparation av pos. 4 + 5							



# HL 18 B / HL 18 D – fig.7 VW

Normteile ab Pos. 100 siehe Seite 22  
 Standard parts from item no. 100 see page 22  
 Les pièces normalisées à partir du repère no. 100 voir page 22  
 Per i particolari standard a partire dalla pos. 100 vedere pag. 22  
 Standarddelar i o m pos. 100 se sidan 22

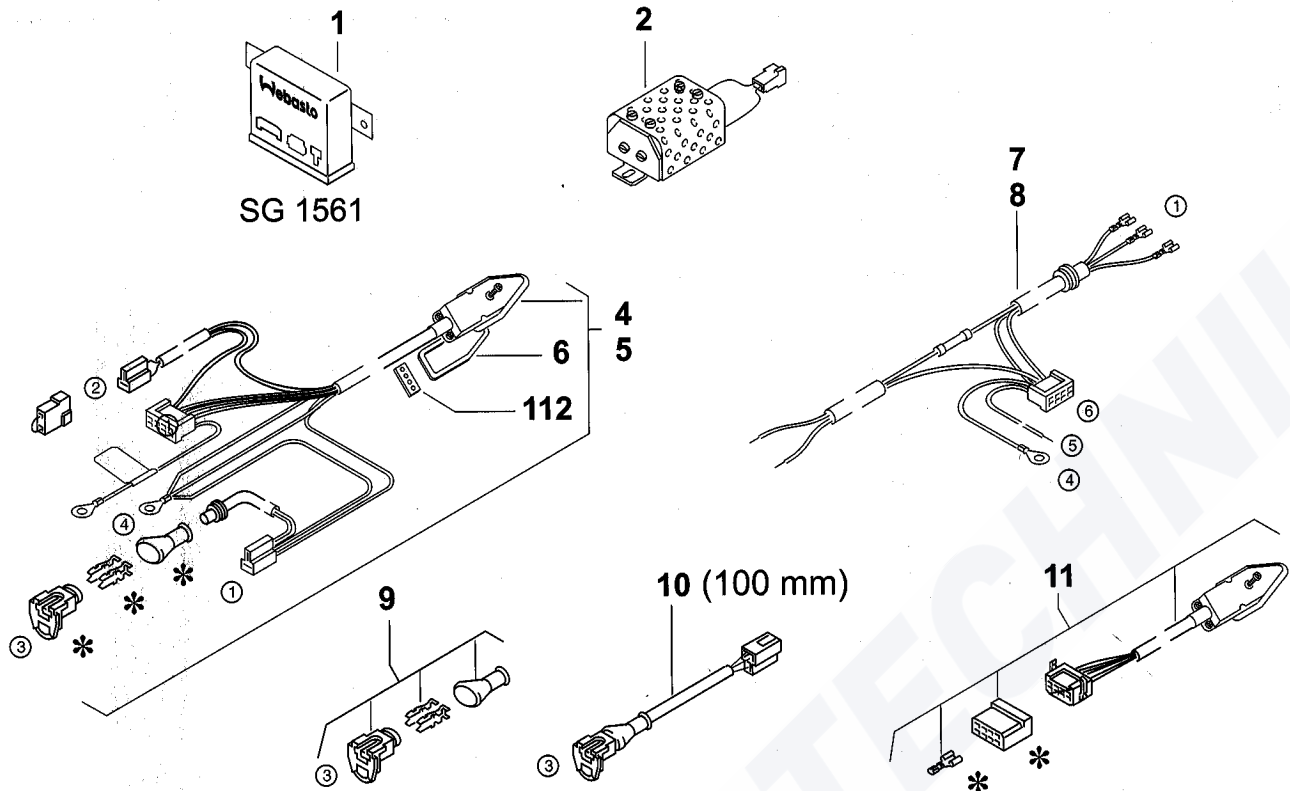

- |   |  |  |  |   |   |
|---|--|--|--|---|---|
| <p>① Steuergerät<br/>control unit<br/>boîtier de commande<br/>centralina<br/>automatik</p> <p>③ Dosierpumpe<br/>dosing pump<br/>pompe doseur<br/>pompa combustibile<br/>doseringpumpe</p> | <p>② bei 12 V: Leitungsbrücke oder Glühaktrelais<br/>at 12 V: cable link or glow pulsing relay<br/>per 12 V: cavalierou relais pulsatif<br/>con 12 V: ponte oppure relè per incandescenza a impulsi<br/>vid 12V: ledningsbrygga eller glödpulseringsrelä</p> <p>④ Masse<br/>earth return<br/>mise à la masse<br/>massa<br/>till batteriminus</p> | <p>ñ Vorwahluhr<br/>timer<br/>montre<br/>timer<br/>digitalur</p> | <p>⑥ Fahrzeugbeleuchtung Klemme 58<br/>vehicle light terminal 58<br/>éclairage du véhicule borne 58<br/>morsetto 58 per illuminazione veicolo<br/>fordonslampa klämma 58</p> | <p><sup>a</sup> Sicherungshalter<br/>fuse holder<br/>support de fusible<br/>portafusibile<br/>säkringshållare</p> | <p>* ist lose beigelegt<br/>is enclosed unattached<br/>est joint séparément<br/>è allegato sciolto<br/>medföljer i löst tillstånd</p> |
|---|--|--|--|---|---|

Pos. Item Repère Pos. Pos.	Stück Quantity Nombre Pezzi Antal		Bestell-Nr. Part no. Référence No. di. cat. Best. nr.	A / N	Benennung	Description Désignation	Denominazione Benämning	Bemerkungen Remarks Remarques Note Anmärkning
	AT 18 D	HL 18 D						
Umrüstung AT 18 D / 24 V - HL 18 D / 24 V auf TRS. Aufgeführt sind die zusätzlich benötigten Teile. Siehe auch TM E 3-5.8 Conversion AT 18 D / 24 V - HL 18 D / 24 V for TRS. Listing of parts which are additionally required. See also TM E 3-5.8 Conversion AT 18 D / 24 V - HL 18 D / 24 V pour TRS. Liste des pièces supplémentaires nécessaires. Voir aussi TM E 3-5.8 Modifica AT 18 D / 24 V - HL 18 D / 24 V in versione TRS. Qui di seguito i particolari necessari. Vedere anche TM E 3-5.8 Ombyggnad AT 18 D / 24 V - HL 18 D / 24 V till TRS. De extra erforderliga delar är nämnda. Se även TM E 3-5.8								
1	1	1	117 756		<b>Umrüstsatz TRS HL 18 D 24 V AT 18 D 24 V</b>	TRS conversion kit quit de conversion TRS	kit modifica vers. TRS ombyggnadssats TRS	
2	1	1	105 604		<b>• Steuergerät 1547 TRS 24 V</b>	electronic control unit boîtier de commande	centralina automatik	
3	1	1	157 45A		<b>• Magnetventil 24 V Anschluß-Ø 30/30</b>	solenoid valve électrovanne	elettrovalvola magnetventil	
4	1	1	417 866		<b>• Schlauchschelle Ø 28-35</b>	hose clamp collier de serrage	fascetta slangklämma	
5	1	1	119 099		<b>• Schlauchschelle Ø 25-40</b>	hose clamp collier de serrage	fascetta slangklämma	
6	1	1	116 898		<b>• Schlauch 1000 lang i.Ø 22/30; a.Ø 29/37</b>	hose flexible	tubo flessibile bränsleslang	
7 no fig.	1	1	117 208		<b>• Elektr. Kleinteile (Beutel)</b>	electric small parts (bag) petites pièces électriques (sachet)	particolari elettrici (sacchetto) elektr. smådelar (sats)	
enthält versch. Steckhülsegehäuse / contains various receptacle housings / comporte divers boîtiers de fiches / contiene diversi blocchetti portafemmina / innehåller div. polblock								
8 no fig.	1	1	117 212		<b>• Mech. Kleinteile (Beutel)</b>	mechanical small parts (bag) petites pièces mécaniques (sachet)	particolari meccanici (sacchetto) mekaniska smådelar (sats)	
enthält Schrauben, Muttern, Federringe / contains screws, nuts, spring washers / contient des vis, écrous, rondelles élastiques / contiene viti, dadi, rondelle / innehåller skruvar, mutter, fjäderingar								
9	1	1	317 616		<b>• Hinweisschild</b>	plate plaque	targhetta skylt	
10	1	1	292 079		<b>• Hinweisschild - TRS</b>	plate plaque	targhetta skylt	

Normteile ab Pos. 100 siehe Seite 22  
Standard parts from item no. 100 see page 22  
Les pièces normalisées à partir du repère no. 100 voir page 22  
Per i particolari standard a partire dalla pos. 100 vedere pag. 22  
Standarddelar f o m pos. 100 se sidan 22

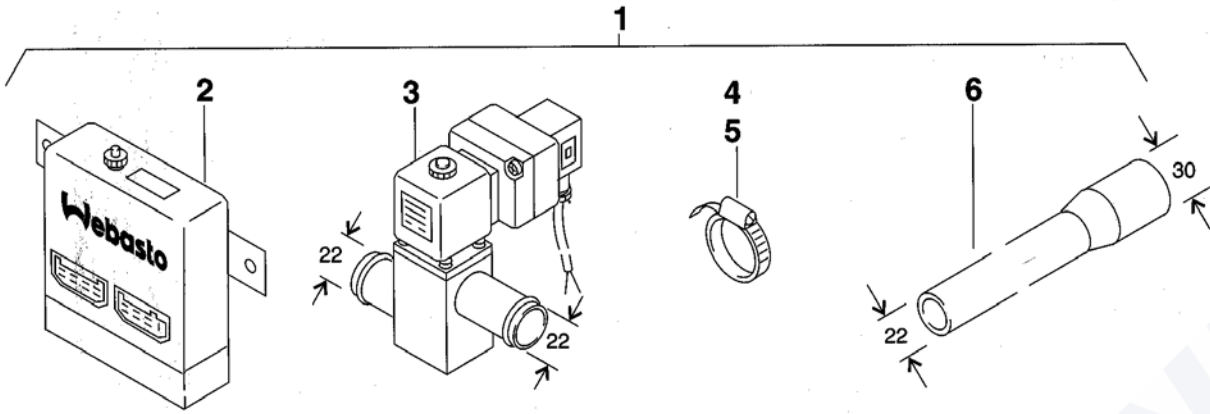

9

Achtung!  
Fremdheizung darf an  
Füll- und Entleerstellen  
sowie bei Füll- und Ent-  
leervorgängen nicht ein-  
geschaltet sein.

10

Produkt entspricht  
TRGGVS/TRS

Pos. Item Repère Pos. Pos.	Stück. Quantity Nombre Pezzi Antal			Bestell-Nr. Part no. Référence No. di. cat. Best. nr.	A / N	Benennung	Description Désignation	Denominazione Benämning	Bemerkungen Remarks Remarques Note Anmärkning
	Air Top 18 D	HL 18 B	D						
<b>Normteile, Dichtmittel / Standard parts, sealing material / Pièces normalisées, matériaux à joints / Particolari standard, materiale sigillante / Standarddelar, tätningmaterial</b>									
100	8	8	8	472 212		<b>Linsenschraube</b> B 3,9x9,5	self tapping screw vis parker à tête bombée	vite a testa cilindrica plåtskruv	fig. 1
101	3	3	3	663 16A	A	<b>Linsenschraube</b> DIN 7500 Taptite M4x7	self tapping screw vis parker à tête bombée	vite a testa cilindrica plåtskruv	fig. 2 Ersatz für / replacement for remplacement pour 462 918 sostituisce il / ersätter för
102	6	5	5	111 237		<b>Linsenschraube</b> Taptite M4x10	self tapping screw vis parker à tête bombée	vite a testa cilindrica plåtskruv	fig. 2
103	3	3	3	147 702		<b>Linsenschraube</b> DIN 7985 M 4x7	self tapping screw vis parker à tête bombée	vite a testa cilindrica plåtskruv	fig. 2
104	2	2	2	302 44A		<b>Ejot-PT-Schraube</b> DG 22x12	Ejot-PT screw Ejot-PT vis à tête	Ejot-PT vite Ejot-PT skruv	fig. 2 für Gehäuse for housing pour habillage per corpo för hus 13077C
105	2	2	2	179 33A		<b>Linsenschraube</b> DIN 7985 M 2,5x10	self tapping screw vis parker à tête bombée	vite a testa cilindrica plåtskruv	fig. 2 für Gehäuse for housing pour habillage per corpo för hus 13077A+B
106	3	3	3	480 010		<b>Zylinderschraube</b> DIN 912 M 5x45	hexagon socket head screw vis à tête cylindrique à six pans creux	vite a brugola skruv	fig. 2
107	1	1	1	446 998		<b>Gewindestift</b> DIN 551 M 10x16 (Brennluft- Einstellschraube)	grub screw (combustion air adjusting screw) vis sans tête (écrou de réglage d'air de combustion)	vite senza testa (vite regolazione aria comburente) gångstift (justerskruv för förbränningsluften)	fig. 2
108	8	8	8	445 223		<b>Blechmutter B 4,2</b>	plate nut écrou en tôle	clip filettata mutterbleck	fig. 1
109	2	2	2	161 29A		<b>Fächerscheibe</b> DIN 6798 A 3,7	locking washer rondelle éventail	rondella dentellata bricka	fig. 2
110	2	2	2	474 703		<b>Sicherungsscheibe</b> Ø 3	locking washer rondelle de sécurité	rondella di sicurezza låsbleck	fig. 2
111	3	3	3	468 959		<b>Spannscheibe</b> DIN 6796 Ø 5	spring washer rondelle de blocage	rondella di fissaggio låsbricka	fig. 2
112	1	1	1	464 392		<b>Dichtung</b>	gasket joint	guarnizione packning	fig. 4
113- 119									
120 no fig.	x	x	x	108 875		<b>Dichtmasse Curil T</b> Tube zu 100 g	jointing paste, Curil T 100 g tube pâte à joints, Curil T tube de 100 g	pasta sigillante Curil T tuba da 100 g tätningspasta Curil T tub a 100 gr	fig. 2 zu Brennstoffanschluß-Gehäuse to fuel pipe connection-housing pour raccord de combustible- habillage per attacco tubo combustibile- corpo för bränsleanslutning-hus
121 no fig.	1	1	1	465 55A		<b>Dichtungssatz</b>	gasket set jeu de joints	serie di guarnizioni packningssats	

## WEBASTO-VERTRETUNGEN

### Germany - Deutschland

Bayern,  
Baden Württemberg,  
Hessen (teilweise), Saarland,  
Rheinland Pfalz

**Webasto Thermosysteme GmbH**  
Niederlassung Süd  
Kraillinger Straße 5, 82131 Stockdorf  
Tel. (089) 85794-0  
Telefax 089-85 79 45 45

**Webasto Klimatechnik GmbH**  
Kraillinger Straße 5, 82131 Stockdorf  
Tel. (089) 8 57 94-0  
Telefax 089-8 57 94 448

Hamburg, Bremen,  
Niedersachsen,  
Schleswig Holstein  
Nordrhein Westfalen  
Sachsen, Sachsen Anhalt  
Mecklenburg-Vorpommern  
Brandenburg, Berlin  
Hessen (teilweise), Thüringen

**Webasto Thermosysteme GmbH**  
Niederlassung Nord  
Speicherstraße 3  
17033 Neubrandenburg  
Tel. (0395) 55 92-290  
Telefax 0395-5 59 2- 325, 369

### International

**Austria - Österreich**  
A-1101 Wien

Webasto Fahrzeugtechnik Ges.m.b.H.  
Zur Spinnerin 3  
Tel. 01-604 37 80, Fax: 01-604 37 86

**Baltic Republics - Baltikum**  
EE-11214 Tallin

AS KG Knutsson  
Saevski 12  
Tel. +372-651 93 09, Fax: +372-651 93 03

**Belarus - Weißrussland**  
BY-220004 Minsk

Falkat GmbH  
8, Per. Obuwnoj  
Tel. +37 517-220 18 94, Fax: +37 517-220 18 94

**Belgium - Belgien**  
B-1070 Bruxelles

S.A. Webasto-Belgium N.V.  
Allée Hof Ter Vleest 1  
Tel. 02-558 06 60, Fax: 02-521 40 04

**Bulgaria - Bulgarien**  
BG-1612 Sofia

Rhea MP GmbH  
Boul. Zar-Poris-III Nr. 126, ET. 4  
Tel. (02) 955 9536, Fax (02) 955 95 36

**Canada - Kanada**  
CA-Burlington,  
Ontario L7L5Y5

Webasto Thermosystems (CDN) Ltd.  
4450 Mainway Dr.  
Tel. 0905-335 41 43, Fax: 0905-335 69 58

**Republic of China - Volksrepublik China**

Kwai Chung, New Territories, Hong Kong  
Yardway Ltd.  
17/F. Prosperity Centre, 77-81 Container Port Road  
Tel. +852-24 18 00 88, Fax: +852-24 18 01 28

**Czech Republic - Tschechische Republik**  
CZ-14700 Praha 4

Webasto Thermo s.r.o.  
Vlnita 60/584  
Tel. 02-444 64 468, Fax: 02-444 64 584

**Denmark - Dänemark**  
DK-2650 Hvidovre  
(Copenh.)

Brødrene Vestergaard A/S  
Stamholmen 165  
Tel. 036-78 66 66, Fax: 036-78 57 09

**Finland - Finnland**  
FIN-21200 Raisio

Oy Parabus Ltd.  
Teraskatu 9  
Tel. 02-436 60 16, Fax: 02-438 22 25

**France - Frankreich**  
F-91250 Tigery

Webasto Thermosysteme France S.A.S.  
3, Rue de Rotterdam, Z.A. Parisud II  
Tel. 01-691 38 401, Fax: 01-691 38 406

**Great Britain - Großbritannien**

GB-DN45JH Doncaster Carrington  
Webasto Thermosystems (UK) LTD.  
WEBASTO House / White Rose Way  
Tel. 0 13 02-322 232, Fax: 0 13 02-329 804

**Greece - Griechenland**  
GR-10442 Athen

IKAROS S.A.  
19, Dimitras Str.  
Tel. 01-51 50 235, Fax: 01-51 51 480

**Hungaria - Ungarn**  
H-1135 Budapest

Webasto Hungaria Kft.  
Szent László ut 73  
Tel. 01-350 23 37, Fax: 01-350 23 39

**Iceland - Island**  
IS-210 Gardabaer

Bilasmidurinn hf.  
Hörgslundi 19  
Tel. 354-567 2330, Fax: 354-567 38 44

**Italy - Italien**

I-20080 Zibido San Giacomo  
Webasto Thermo S.p.A.  
Via Longarone 35  
Tel. 02-9000 50 11, Fax: 02-9000 51 89

**Japan**

J-Higashi-Hiroshima-city 739-0038  
Webasto Japan Co., Ltd.,  
5-10 Taguchi Research Complex  
Tel. 0824-25 31 11, Fax: 0824-25 31 52

**Luxembourg - Luxemburg**

B-1070 Bruxelles  
Webasto-Belgium n.v./s.a.  
Allée Hof Ter Vleest 1  
Tel. 02-558 06 60, Fax: 02-521 45 34

**Kazachstan - Kasachstan**  
KZ-480019 Almaty

Kazachstan Truck Service Center  
M-on Atyrau-2, Gebäude 111  
Tel. +7-3272-312 650, Fax: +7-3272-312 545

**Mexico - Mexiko**  
CP. 11000 Mexico DF

Webasto Thermosystems Mexico  
Col. Lomas de Chapultepec  
Tel. 05-284 28 18, Fax: 05-284 28 03

**Netherlands - Niederlande**

NL-1333 HC Almere Buiten  
Webasto Thermosystems (NL) B.V.  
Splijtbakweg 15  
Tel. 036-535 91 11, Fax: 036-535 91 21

**New Zealand - Neuseeland**

NZ Christchurch 8006  
GB Marketing  
94 Kingsford Street  
Tel. 03-385 59 43, Fax: 03-385 41 21

**Norway - Norwegen**

N-1386 Asker  
Kolberg, Caspary Maskin AS  
Røykenveien 70  
Tel. 47(66)-760 900, Fax: 47(66)-760 908

**Poland - Polen**

PL-05-092 Lomianki  
Webasto Petemar Sp. z o.o.  
ul. Warszawska 205/219  
Tel. 48(22)-751 77 87, Fax: 48(22)-751 77 88

**Portugal**

PT-1303 Lisboa  
Multifrota  
2a, Rua Particular, 26  
Tel. 021-363 99 50, Fax: 021-363 29 58

**Russia - Russland**

RU-125493 Moskau  
Webasto Thermosysteme GmbH  
Repräsentanz Russland  
Flotskaya ulitsa 5b  
Tel. 095-777 02 45, Fax: 095-777 02 46

**Slovakia - Slowakei**

SK-040 12 Košice  
Webasto Thermo SK, s.r.o.  
Pri Krásnej 1  
Tel. 095 674 77 92, Fax: 095 674 77 92

**Slovenia - Slowenien**

SLO-1000 Ljubljana  
Webasto d.o.o.  
Cesta v. Gorice 34  
Tel. 061-200 87 10, Fax: 061-200 87 26

**Spain - Spanien**

E-08960 Sant Just D'Esvem (Barcelona)  
Termbus, SL.  
Juan de la Cierva, 17  
Tel. 093-473 15 51, Fax: 093-473 19 19

**Sweden - Schweden**

S 19181 Sollentuna/Stockholm  
KG Knutsson AB  
Hammarbracken 8  
Tel. 08-923 000, Fax: 08-625 70 18

**Switzerland - Schweiz**

CH-4123 Allschwil  
Webasto (Schweiz) AG  
Hagmattstraße 4  
Tel. 061-486 95 80, Fax: 061-486 95 89

**Turkey - Türkei**

TR-34850 Esenyurt-Istanbul  
Webasto Termo Sistemleri A.S.  
Evren Oto Sanayi Sitesi / Pelit Fab. Yani  
Tel. 0212-672 15 90, Fax: 0212-672 13 95

**Ukraine**

UA-290069 Lviv  
Webasto Elektron GmbH  
Schewtschenko Str. 315  
Tel. 0322-911 564, Fax: 0322-913 763

**U S A**

USA-Lapeer MI 48446  
Webasto Thermosystems Inc.  
3333 John Conley Drive  
Tel. 0810-245 24 00, Fax: 0810-664 78 06

**South Africa - Südafrika**

RSA-Wetton 7780  
Webasto S.A. (Pty) Ltd.  
7 Venus Way Hillstar Industria  
Tel. 021-761 99 71, Fax: 021-797 30 82